

Etupuskurin irrotus ja kiinnitys

3-ovisen mallin asennuskaavio

1 - Ruuvi

- 8,5 Nm
- Huomioi kiinnitettäessä kiristysjärjestys sisältä ulospäin

2 - Puskuri

- Puskurin suojuksen irrottaminen.

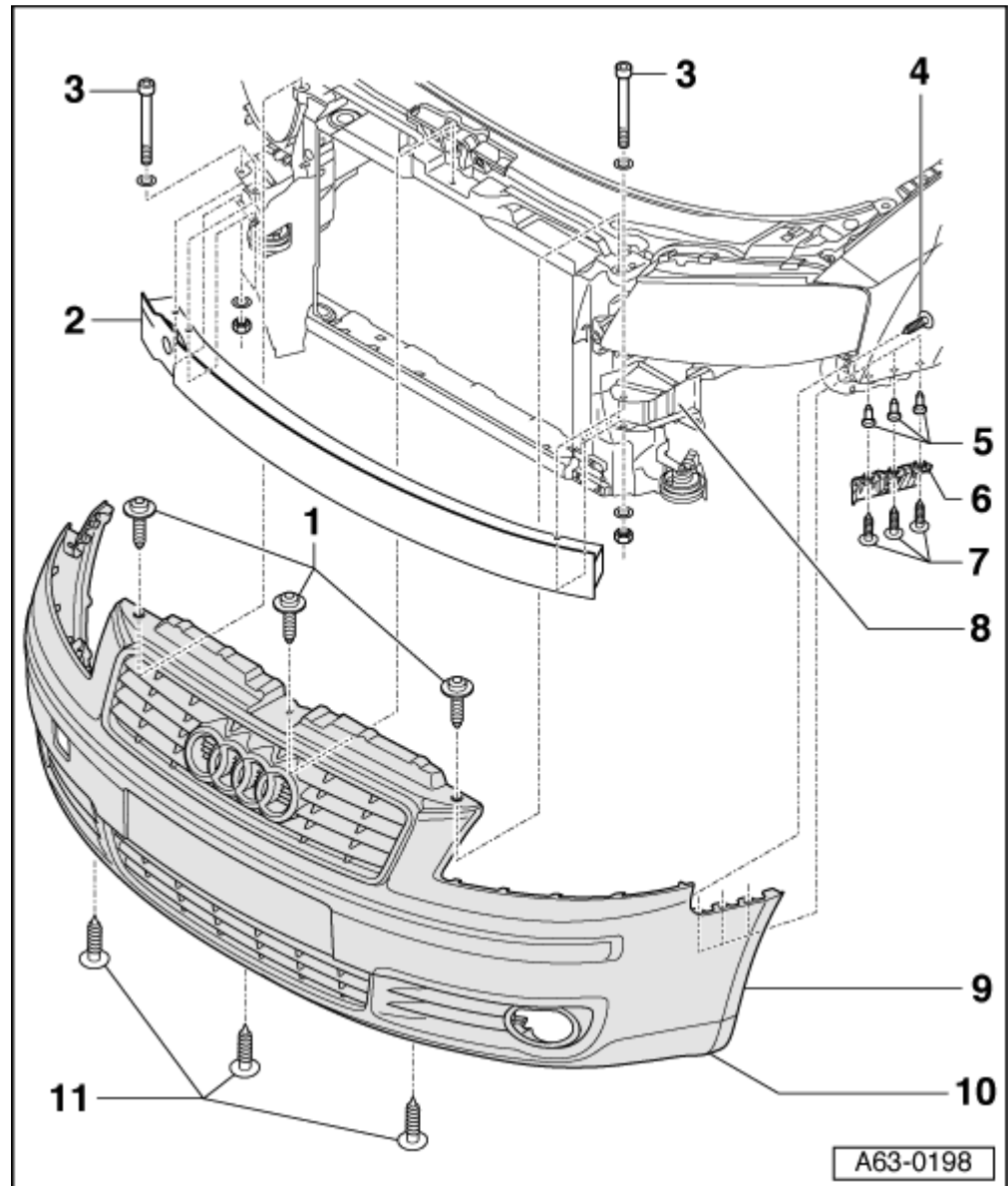

- Irrotusta varten on ruuvit -3- avattava ja vedettävä puskuri etukautta pois törmäysvaimentimista.

3 - Kaksoisruuvi

- 23 Nm

4 - Kuusioruuvi

- 4 Nm
- Paina sisälokasuoja ruuvien kohdalta sivuun.

5 - Haarakinnike

- Työnnettävä lokasuojaan.

6 - Ohjainosa

- Irrotusta varten on avattava peltiruuvit -7-.
- Kiinnitys → kuva.

7 - Peltiruuvi

- 1,5 Nm

8 - Törmäsvaimennin

- Irrotus → kuva.

9 - Puskurin suojus

- Irrotusta varten ruuvit -1- on avattava.
- Hellitä kuusioruuvi -4- sisälokasuojan alta.
- Avaa sisälokasuojan ruuvit tältä alueelta ja paina sisälokasuoja sivuun.
- Avaa Torx-ruuvit -T25- sisälokasuojasta (kummassakin 3x) vasemmalta ja oikealta.
- Avaa peltiruuvit -10- alapuolelta.
- Avaa melusuojuksen kiinnitysruuvit.
- Paina puskurin suojus irti ensin ylhäältä ohjainosasta -6- ja lokasuojasta, vipua sitten sisälokasuojan yli ja poista etukautta lukonkannattimesta.

10 - Spoileri

- Ei voida vaihtaa yksinään, kuuluu toimitukseen, ei ole varaosa.

11 - Peltiruuvi

- 1,5 Nm

5-ovisen mallin asennuskaavio

1 - Ruuvi

- 8,5 Nm
- Huomioi kiinnitettäessä kiristysjärjestys sisältä ulospäin

2 - Puskuri

- Puskurin suojus irrotettuna.

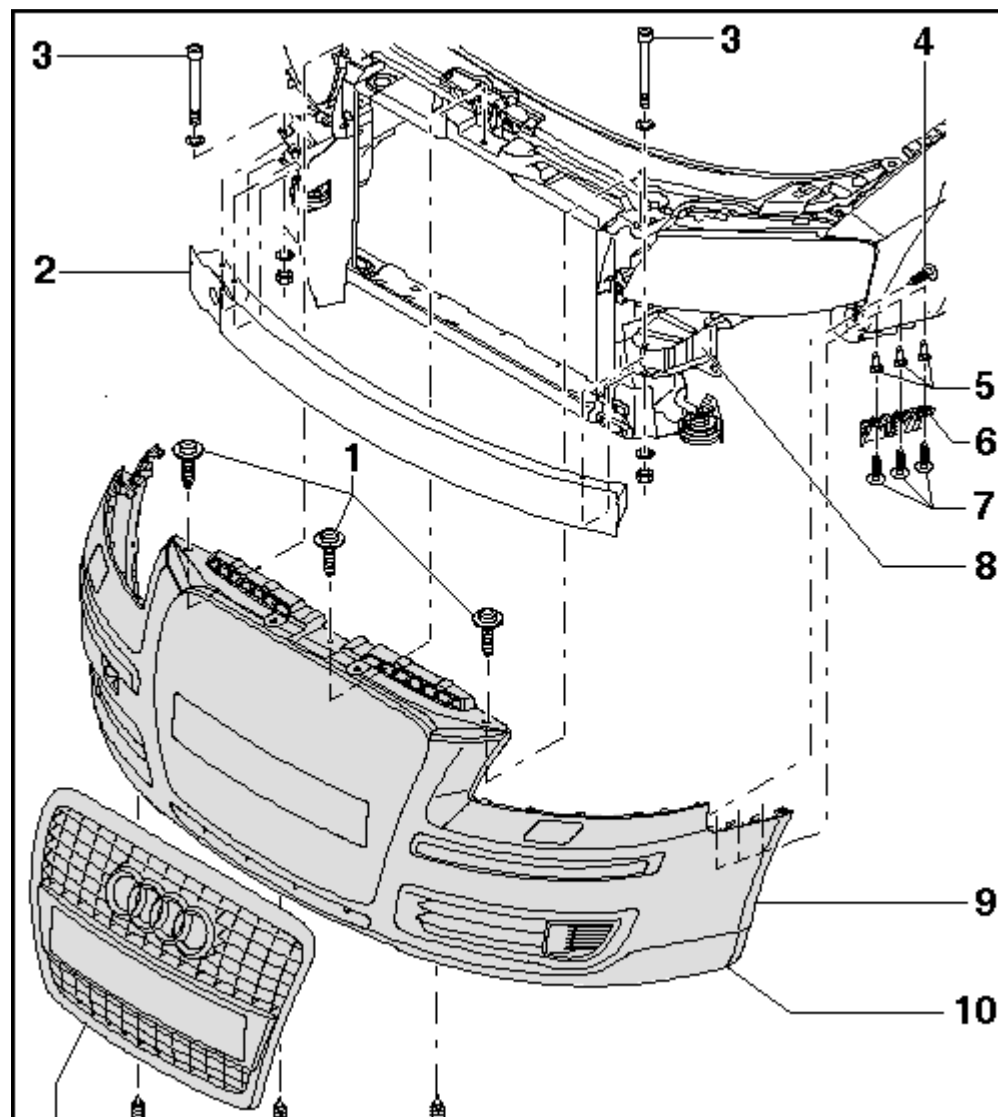

- Irrotusta varten on ruuvit -3- avattava ja vedettävä puskuri etukautta pois törmäysvaimentimista.

3 - Kaksoisruuvi

- 23 Nm

4 - Kuusioruuvi

- 4 Nm
- Paina sisälokasuoja ruuvin kohdalta sivuun.

5 - Haarakiinnike

- Työnnettävä lokasuojaan.

6 - Ohjainosa

- Irrotusta varten on avattava peltiruuvit -7-.
- Kiinnitys → kuva.

7 - Peltiruuvi

- 1,5 Nm

8 - Törmäysvaimennin

- Irrotus → kuva.

9 - Puskurin suojus

- Irrotusta varten ruuvit -1- on avattava.
- Hellitä kuusioruuvi -4- sisälokasuojan alta.
- Avaa sisälokasuojan ruuvit tältä alueelta ja paina sisälokasuoja sivuun.
- Avaa Torx-ruuvit -T25- sisälokasuojasta (kummassakin 3x) vasemmalta ja oikealta.
- Avaa peltiruuvit -10- alapuolelta.
- Avaa melusuojuksen kiinnitysruuvit.
- Paina puskurin suojus irti ensin ylhäältä ohjainosasta -6- ja lokasuojasta, vipua sitten sisälokasuojan yli ja poista etukautta lukonkannattimesta.

10 - Spoileri

- Ei voida vaihtaa yksinään, kuuluu toimitukseen, ei ole varaosa.

11 - Peltiruuvi

- 1,5 Nm

12 - Jäähdyttimen säleikkö

- Irrotus → kuva

Irrota törmäysvaimennin vasemmalta.

- Puskurin suojus ja puskuri irrotettuna.
- Avaa kuusioruuvit -2- (lukonkannattimen kiinnitys pitkittäispalkkiin).
- Ohjatiukkuus 23 Nm.
- Kierrä Torx-ruuvit -nuolet- irti ja poista törmäysvaimennin -1- lukonkannattimesta.

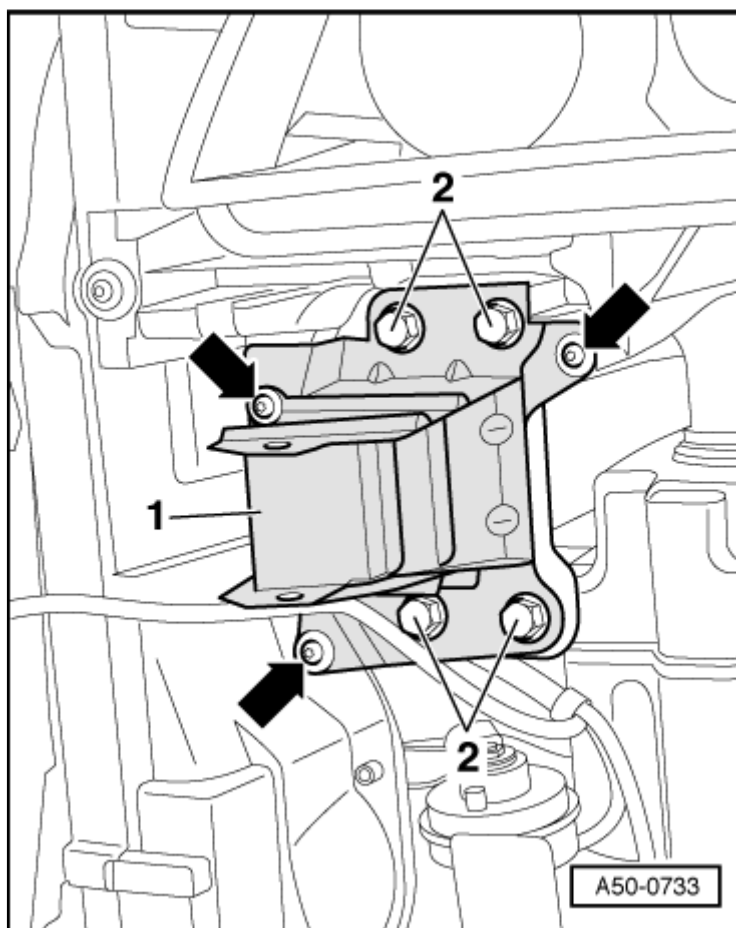
**Irrota törmäsvaimennin oikealta.**

- Puskurin suojus ja puskuri irrotettuna.
- Avaa kuusioruuvit -2- (lukonkannattimen kiinnitys pitkittäispalkkiin).
- Ohjeliukkuus 23 Nm.
- Kierrä Torx-ruuvit -nuolet- irti ja poista törmäsvaimennin -1- lukonkannattimesta.

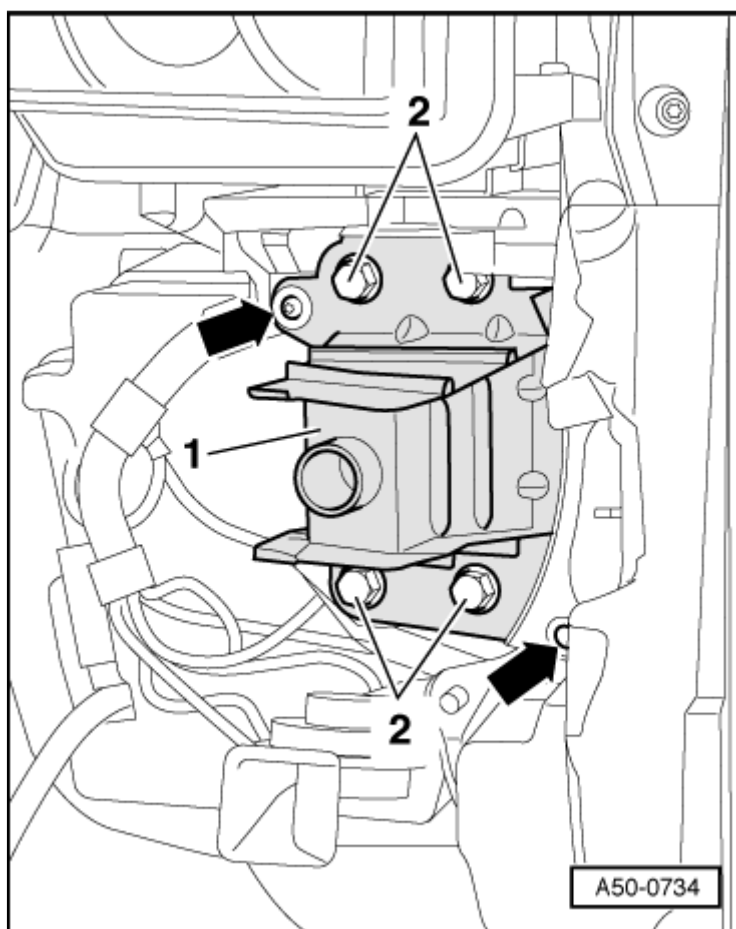

Puskurin suojuksen ohjainosa

- Paina haarakinnike alhaalta lokasuojaan.
- Kiinnitä ohjainosa -2- asennuksen yhteydessä ruuveilla edestä taaksepäin.
- Kiristä ruuvit -3- 1,5 Nm tiukkuuteen.

